

Мембранный насос МК40 Металл

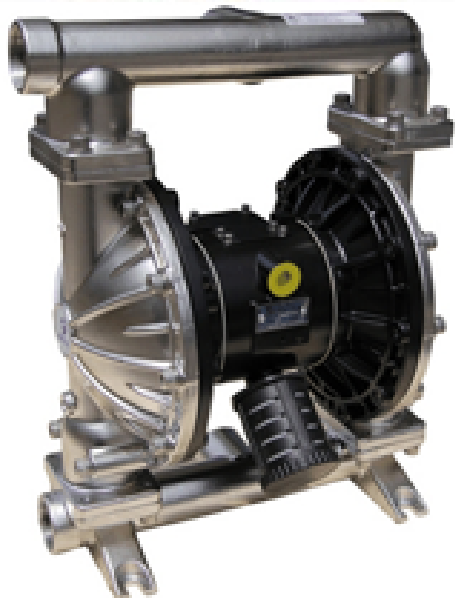

Технические характеристики

Производительность - **358 л/мин (21,48 м куб/час)**

Глубина всасывания "в сухую" (без жидкости) - **5 м**

Глубина всасывания "заполненный" (с жидкостью) - **8 м**

Допустимый размер частиц в жидкости - **5 мм**

Вход/выход жидкости - **1-1/2 " BSPT***

Подключение сжатого воздуха - **1/2 " BSPT***

Напор - **84 м вод. ст.**

Макс. давление воздуха - **8,4 бар**

Вес насоса (нержавеющая сталь 304/316 - SS/LL) -
нетто - **31 кг**

Вес насоса (алюминий-AL) - нетто - **20 кг**

Вес насоса (чугун-AC) - нетто - **50 кг**

*BSPT - British Standard Pipe - **трубная дюймовая резьба**

Потребление воздуха - **от 0,56 до 2,2 м куб/мин**

Вес насоса (алюминий) - брутто - **22 кг**

Вес насоса (SS, LL-нержавеющая сталь) - брутто - **39 кг**

Объем коробки (картон) корпус насоса из алюминия - **0,066 м куб**

По вопросам продаж и поддержки обращайтесь:

(8182)63-90-72
(7172)727-132
(8512)99-46-04
(3852)73-04-60
(4722)40-23-64
(4832)59-03-52
(423)249-28-31
(844)278-03-48
(8172)26-41-59
(473)204-51-73
(343)384-55-89
(4932)77-34-06

(3412)26-03-58
(395)279-98-46
(843)206-01-48
(4012)72-03-81
(4842)92-23-67
(3842)65-04-62
(8332)68-02-04
(861)203-40-90
(391)204-63-61
(4712)77-13-04
(4742)52-20-81

(996)312-96-26-47

(3519)55-03-13
(495)268-04-70
(8152)59-64-93
(8552)20-53-41
(831)429-08-12
(3843)20-46-81
(383)227-86-73
(3812)21-46-40
(4862)44-53-42
(3532)37-68-04
(8412)22-31-16

(495)268-04-70

(342)205-81-47
(863)308-18-15
(4912)46-61-64
(846)206-03-16
(812)309-46-40
(845)249-38-78
(8692)22-31-93
(3652)67-13-56
(4812)29-41-54
(862)225-72-31
(8652)20-65-13

(772)734-952-31

(3462)77-98-35
(4822)63-31-35
(3822)98-41-53
(4872)74-02-29
(3452)66-21-18
(8422)24-23-59
(347)229-48-12
(4212)92-98-04
(351)202-03-61
(8202)49-02-64
(4852)69-52-93

<https://jpump.nt-rt.ru/> || . :eod@nt-rt.ru

Габаритные и монтажные размеры насоса МК40 (корпус из алюминия)

Напорный патрубок
1 1/2" BSPT

Вход воздуха
1/2" BSPT

Выход воздуха
3/4" BSPT

Всасывающий патрубок
1 1/2" BSPT

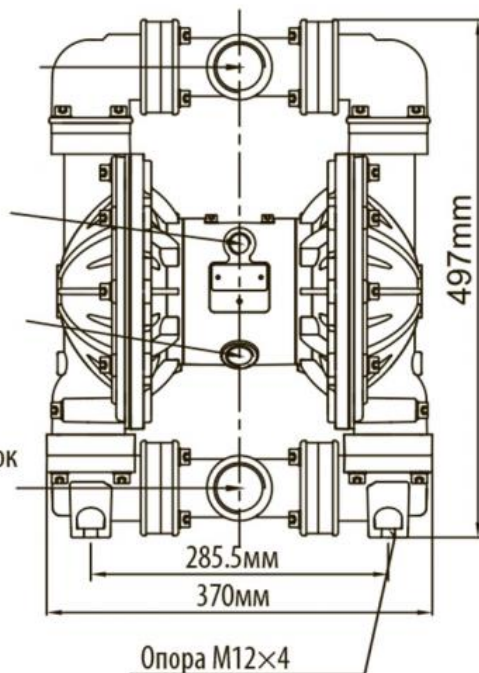

Опора M12×4

Габаритные и монтажные размеры насоса МК40 (корпус из нержавеющей стали)

Напорный патрубок
1 1/2" BSPT

Вход воздуха
1/2" BSPT

Выход воздуха
3/4" BSPT
(Вид сзади)

Всасывающий патрубок
1 1/2" BSPT

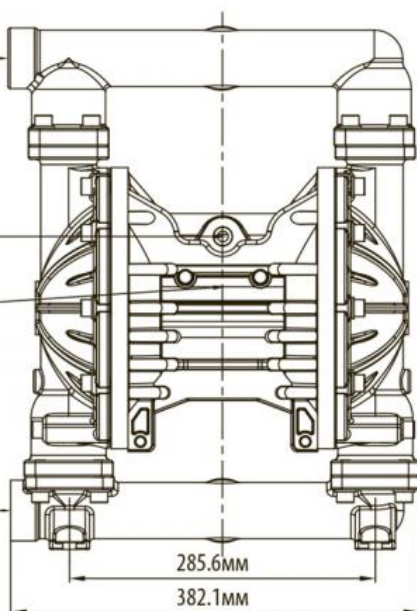

Напорный патрубок
1 1/2" BSPT

Всасывающий патрубок
1 1/2" BSPT

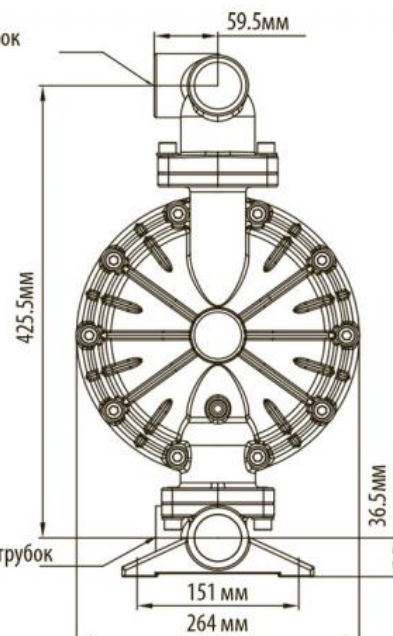

Габаритные и монтажные размеры насоса МК40 (корпус из чугуна)

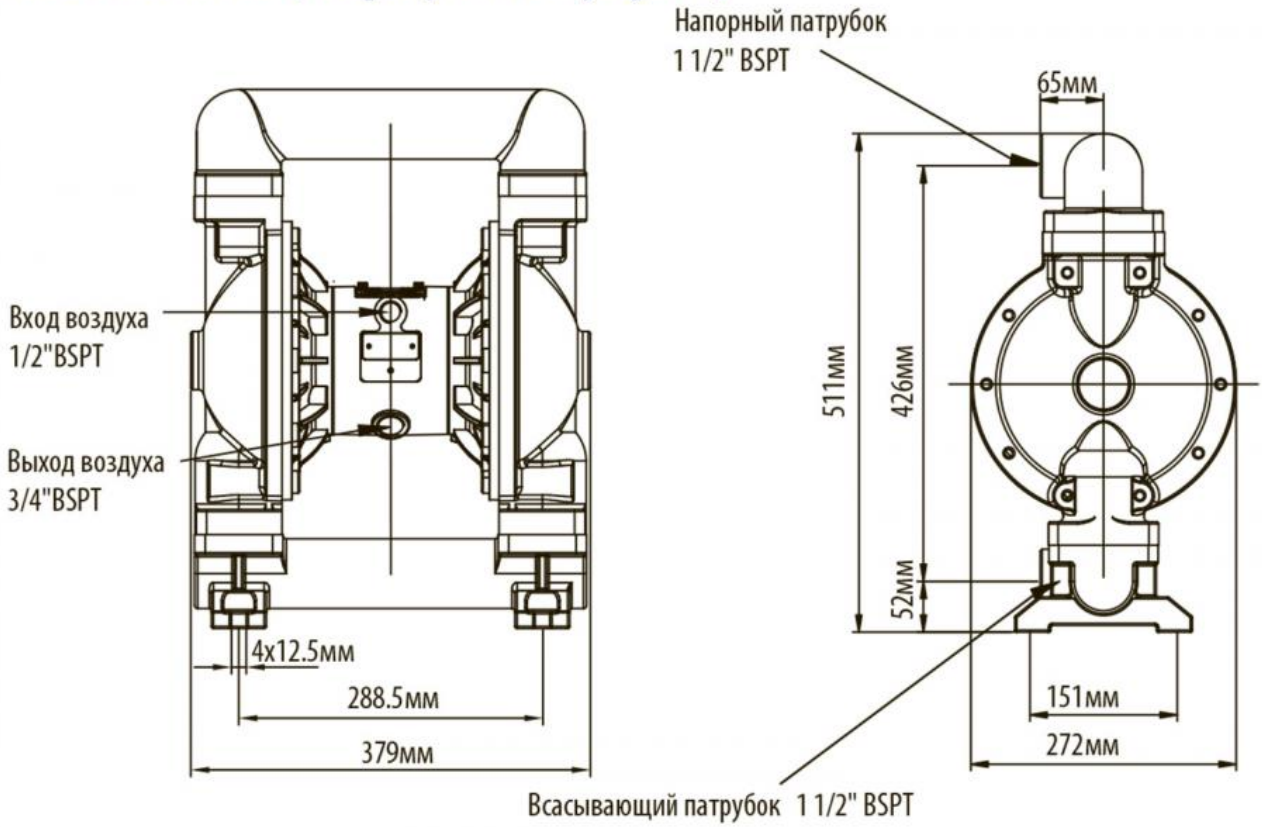

МК40AL-AC/BN/BN/BN



Габаритные и монтажные размеры насоса МК40 (корпус из чугуна)

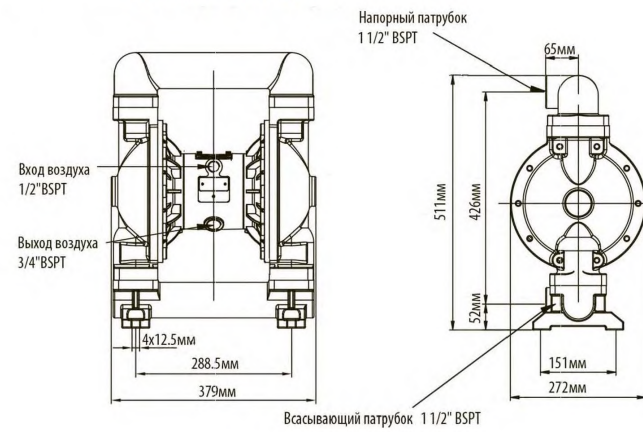

	358 / (21,48 /)
" "	5
" "	8
	5
/	1-1/2 " BSPT*
	1/2 " BSPT*
	84 . .
	8,4
(31
(-AL) -	20
(-AC) -	50

Кривые производительности насоса МК40

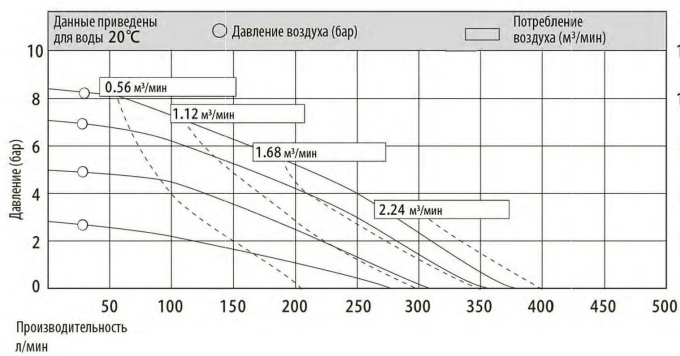

*BSPT - British Standard Pipe

	0,56 2,2 /
() -	22
(SS, LL-) -	39
()	0,066
()	0,130
(AC)	
(BN)	
(BN)	

МК40AL-AC/HY/HY/HY



Габаритные и монтажные размеры насоса МК40 (корпус из чугуна)

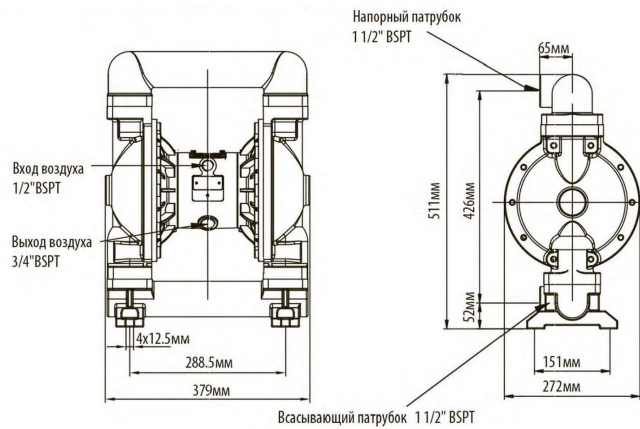

Производительность	358 л/мин (21,48 м куб/час)
Глубина всасывания "в сухую" (без жидкости)	5 м
Глубина всасывания "заполненный" (с жидкостью)	8 м
Допустимый размер частиц в жидкости	5 мм
Вход/выход жидкости	1-1/2 " BSPT*
Подключение сжатого воздуха	1/2 " BSPT*
Напор	84 м вод. ст.
Макс. давление воздуха	8,4 бар
Вес насоса (нержавеющая сталь 304/316 - SS/LL) - нетто	31 кг
Вес насоса (алюминий-AL) - нетто	20 кг
Вес насоса (чугун-AC) - нетто	50 кг
*BSPT - British Standard Pipe	трубная дюймовая резьба
Потребление воздуха	от 0,56 до 2,2 м куб/мин
Вес насоса (алюминий) - брутто	22 кг
Вес насоса (SS, LL-нержавеющая сталь) - брутто	39 кг
Объем коробки (картон) корпус насоса из алюминия	0,066 м куб
Объем коробки (фанера) корпус насоса из нержавеющей стали	0,130 м куб
Корпус	чугун (AC)
Мембрана	хайтрел (HY)
Клапан	хайтрел (HY)

Кривые производительности насоса МК40

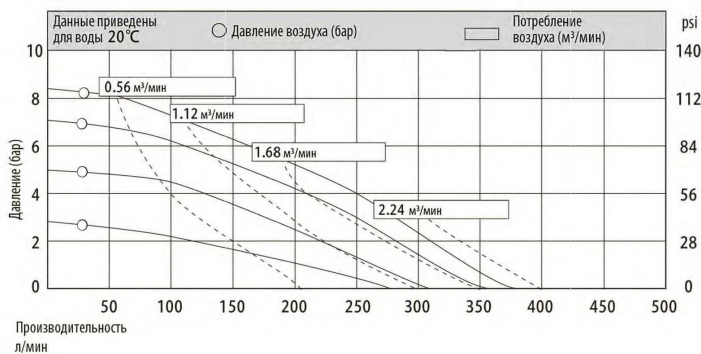

MK40AL-AC/ST/ST/ST-P

20%

" ()
" ()

/

.

(-AL) -
(304/316 - SS/LL) -
(-AC) -

*BSPT - British Standard Pipe

() -
(304/316 - SS/LL) -
(-AC) -
()
()

.

5
1-1/2 " BSPT*
3/8" (12)
3,4
21
32
50

0,56 2,2 /

23
40
58
0,066
0,130
6,9

(AC)

(ST)

(ST)

МК40АL-АC/ST/ST/ST



Габаритные и монтажные размеры насоса МК40 |
(корпус из чугуна)

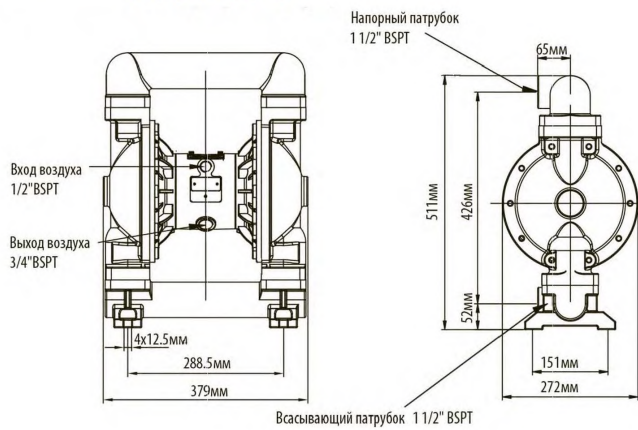

Производительность	358 л/мин (21,48 м куб/час)
Глубина всасывания "в сухую" (без жидкости)	5 м
Глубина всасывания "заполненный" (с жидкостью)	8 м
Допустимый размер частиц в жидкости	5 мм
Вход/выход жидкости	1-1/2 " BSPT*
Подключение сжатого воздуха	1/2 " BSPT*
Напор	84 м вод. ст.
Макс. давление воздуха	8,4 бар
Вес насоса (нержавеющая сталь 304/316 - SS/LL) - нетто	31 кг
Вес насоса (алюминий-AL) - нетто	20 кг
Вес насоса (чугун-AC) - нетто	50 кг
*BSPT - British Standard Pipe	трубная дюймовая резьба
Потребление воздуха	от 0,56 до 2,2 м куб/мин
Вес насоса (алюминий) - брутто	22 кг
Вес насоса (SS, LL-нержавеющая сталь) - брутто	39 кг
Объем коробки (картон) корпус насоса из алюминия	0,066 м куб
Объем коробки (фанера) корпус насоса из нержавеющей стали	0,130 м куб
Корпус	чугун (AC)
Мембрана	сантопрен (ST)
Клапан	сантопрен (ST)

Кривые производительности насоса МК40

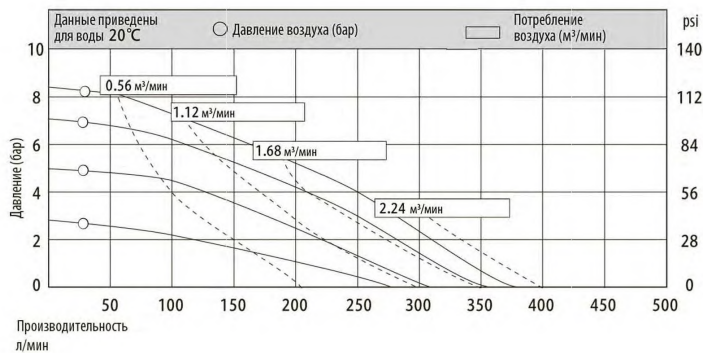

МК40AL-AC/TF/TF/TF



Габаритные и монтажные размеры насоса МК40 (корпус из чугуна)

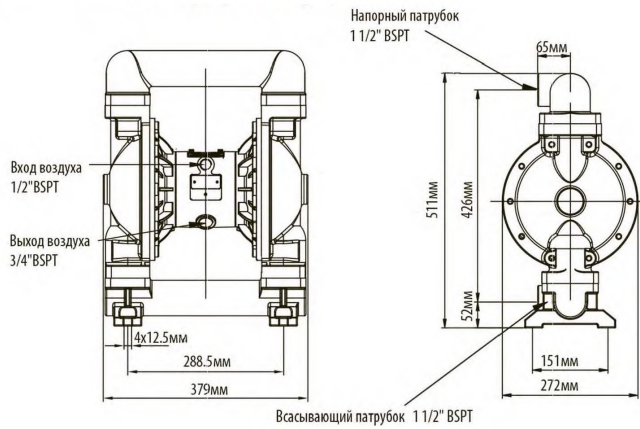

Производительность	358 л/мин (21,48 м куб/час)
Глубина всасывания "в сухую" (без жидкости)	5 м
Глубина всасывания "заполненный" (с жидкостью)	8 м
Допустимый размер частиц в жидкости	5 мм
Вход/выход жидкости	1-1/2 " BSPT*
Подключение сжатого воздуха	1/2 " BSPT*
Напор	84 м вод. ст.
Макс. давление воздуха	8,4 бар
Вес насоса (нержавеющая сталь 304/316 - SS/LL) - нетто	31 кг
Вес насоса (алюминий-AL) - нетто	20 кг
Вес насоса (чугун-AC) - нетто	50 кг
*BSPT - British Standard Pipe	трубная дюймовая резьба
Потребление воздуха	от 0,56 до 2,2 м куб/мин
Вес насоса (алюминий) - брутто	22 кг
Вес насоса (SS, LL-нержавеющая сталь) - брутто	39 кг
Объем коробки (картон) корпус насоса из алюминия	0,066 м куб
Объем коробки (фанера) корпус насоса из нержавеющей стали	0,130 м куб
Корпус	чугун (AC)
Мембрана	тефлон (TF)
Клапан	тефлон (TF)

Кривые производительности насоса МК40

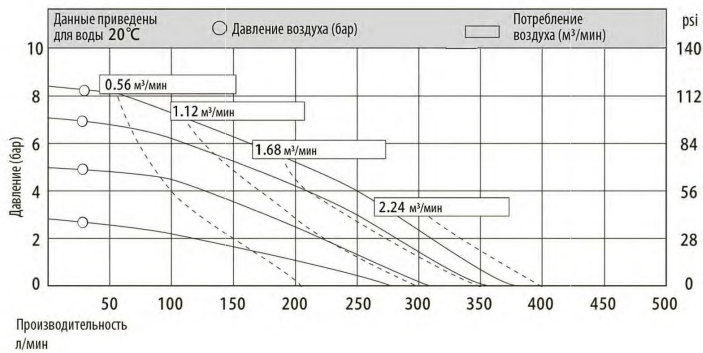

МК40AL-AC/VT/TF/VT



Габаритные и монтажные размеры насоса МК40 (корпус из чугуна)

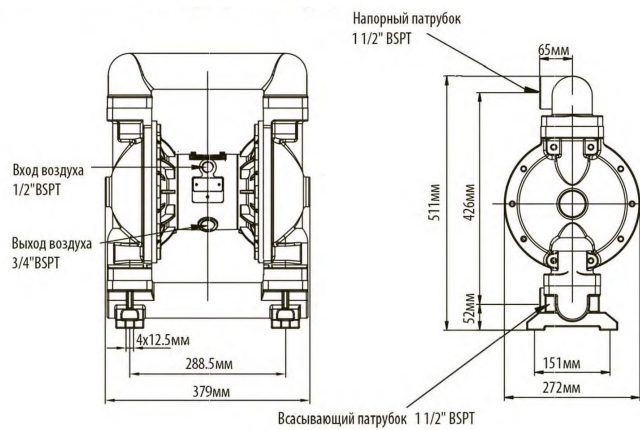

Производительность	358 л/мин (21,48 м куб/час)
Глубина всасывания "в сухую" (без жидкости)	5 м
Глубина всасывания "заполненный" (с жидкостью)	8 м
Допустимый размер частиц в жидкости	5 мм
Вход/выход жидкости	1-1/2 " BSPT*
Подключение сжатого воздуха	1/2 " BSPT*
Напор	84 м вод. ст.
Макс. давление воздуха	8,4 бар
Вес насоса (нержавеющая сталь 304/316 - SS/LL) - нетто	31 кг
Вес насоса (алюминий-AL) - нетто	20 кг
Вес насоса (чугун-AC) - нетто	50 кг
*BSPT - British Standard Pipe	трубная дюймовая резьба
Потребление воздуха	от 0,56 до 2,2 м куб/мин
Вес насоса (алюминий) - брутто	22 кг
Вес насоса (SS, LL-нержавеющая сталь) - брутто	39 кг
Объем коробки (картон) корпус насоса из алюминия	0,066 м куб
Объем коробки (фанера) корпус насоса из нержавеющей стали	0,130 м куб
Корпус	чугун (AC)
Мембрана	витон (VT)
Клапан	тефлон (TF)

Кривые производительности насоса МК40

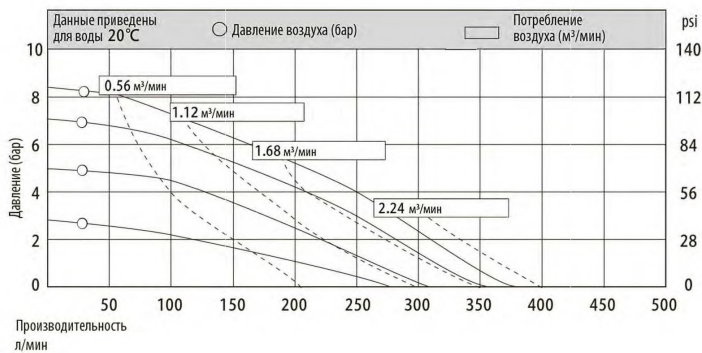

МК40AL-AL/BN/BN/BN



Габаритные и монтажные размеры насоса МК40 (корпус из алюминия)

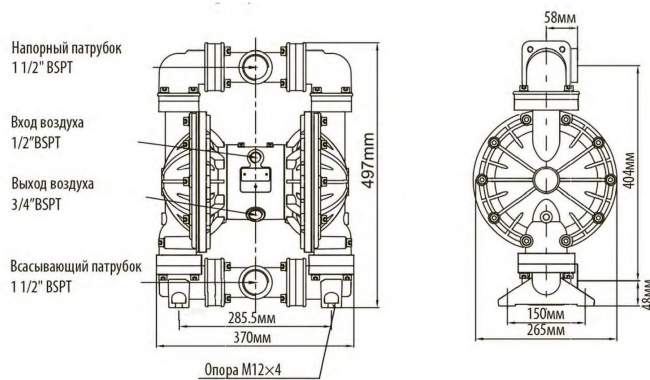

Производительность	358 л/мин (21,48 м куб/час)
Глубина всасывания "в сухую" (без жидкости)	5 м
Глубина всасывания "заполненный" (с жидкостью)	8 м
Допустимый размер частиц в жидкости	5 мм
Вход/выход жидкости	1-1/2 " BSPT*
Подключение сжатого воздуха	1/2 " BSPT*
Напор	84 м вод. ст.
Макс. давление воздуха	8,4 бар
Вес насоса (нержавеющая сталь 304/316 - SS/LL) - нетто	31 кг
Вес насоса (алюминий-AL) - нетто	20 кг
Вес насоса (чугун-AC) - нетто	50 кг
*BSPT - British Standard Pipe	трубная дюймовая резьба
Потребление воздуха	от 0,56 до 2,2 м куб/мин
Вес насоса (алюминий) - брутто	22 кг
Вес насоса (SS, LL-нержавеющая сталь) - брутто	39 кг
Объем коробки (картон) корпус насоса из алюминия	0,066 м куб
Объем коробки (фанера) корпус насоса из нержавеющей стали	0,130 м куб
Корпус	алюминий (AL)
Мембрана	нитрил (BN)
Клапан	нитрил (BN)

Кривые производительности насоса МК40

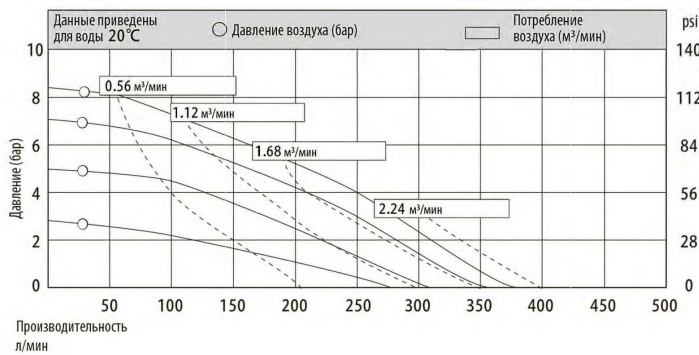

МК40AL-AL/HY/HY/HY



Габаритные и монтажные размеры насоса МК40 (корпус из алюминия)

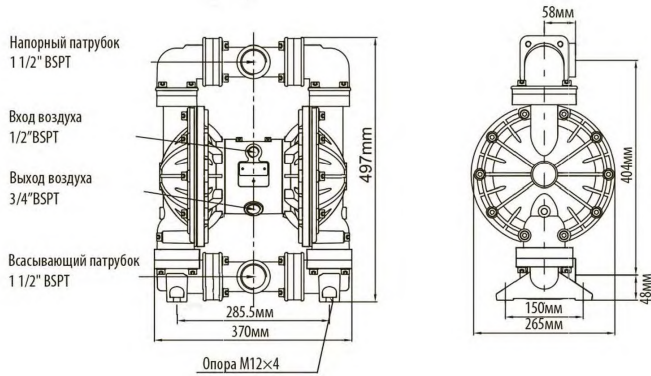

	358 / (21,48 /)
()	" " 5
" " ()	8
	5
/	1-1/2 " BSPT*
	1/2 " BSPT*
	84 . . .
	8,4
(31
304/316 - SS/LL) -	
(-AL) -	20
(-AC) -	50

Кривые производительности насоса МК40

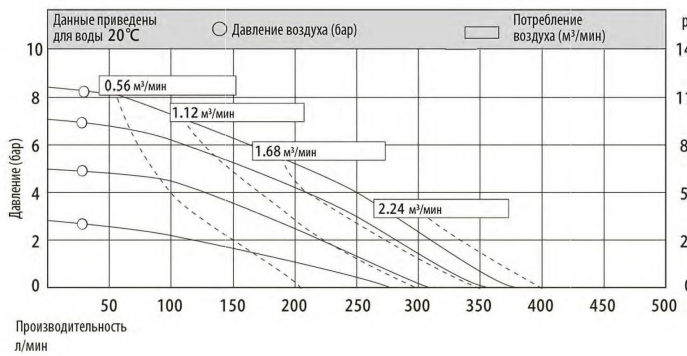

*BSPT - British Standard Pipe

	0,56 2,2 /
() -	22
(SS, LL-) -	39
()	0 066
()	0 130
	(AL)
	(HY)
	(HY)

MK40AL-AL/ST/SS/SS-P



Габаритные и монтажные размеры насоса для перекачки порошка МК40 (корпус из алюминия)

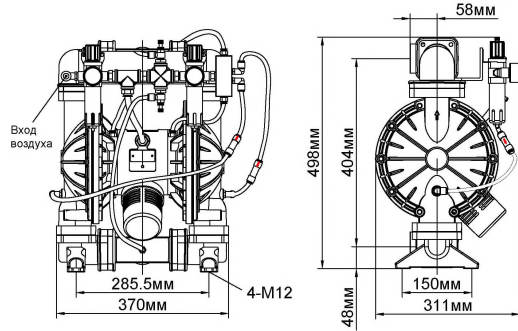

20%

" ()	
" ()	
5	
/	1-1/2 " BSPT*
	3/8" (12)
	3,4
AL) -	(- 21
	(304/316 - SS/LL) - 32
	(-AC) - 50

*BSPT - British Standard Pipe

	0,56	2,2	/
() -	23		
(304/316 - SS/LL) -	40		
(-AC) -	58		
()	0,066		
()	0,130		
	6,9		

(AL)
(ST)

(SS)

MK40AL-AL/ST/ST/ST



Габаритные и монтажные размеры насоса МК40 (корпус из алюминия)

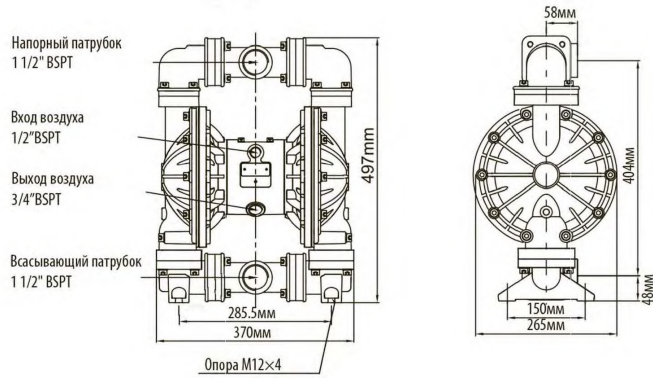

	358 / (21,48 /)
() " "	5
" " ()	8
	5
/	1-1/2 " BSPT*
	1/2 " BSPT*
	84 . . .
	8,4
(304/316 - SS/LL) -	31
(-AL) -	20
(-AC) -	50

Кривые производительности насоса МК40

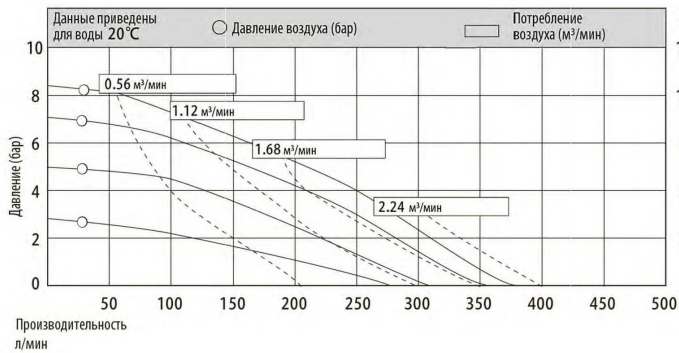

*BSPT - British Standard Pipe

	0,56 2,2 /
() -	22
(SS, LL-) -	39
()	0 066
()	0 130
	(AL)
	(ST)
	(ST)

МК40AL-AL/TF/TF/TF



Габаритные и монтажные размеры насоса МК40 (корпус из алюминия)

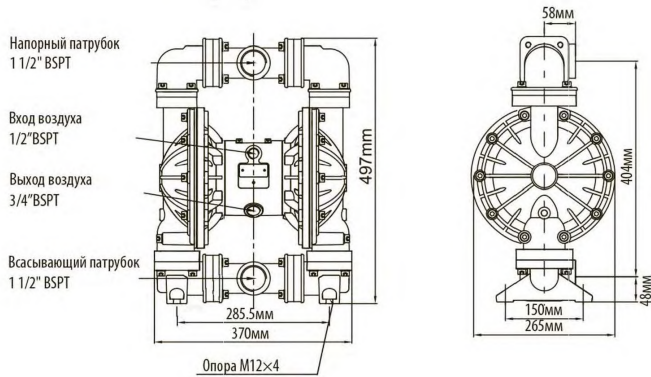

Кривые производительности насоса МК40

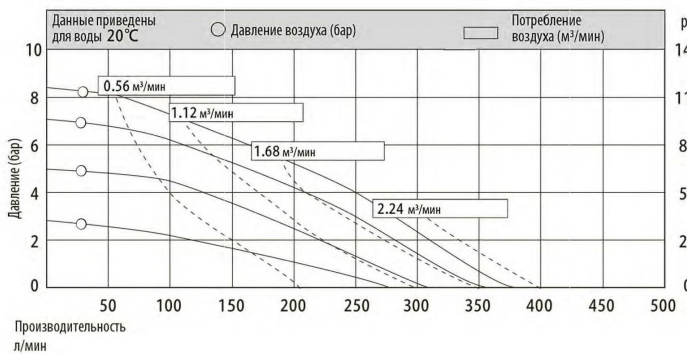

	358 / (21,48 /)
() " " 5	
" " () 8	
/	1-1/2 " BSPT*
	1/2 " BSPT*
	84 . .
	8,4
()	31
304/316 - SS/LL) -	
() -AL) -	20
() -AC) -	50
*BSPT - British Standard Pipe	^
	0,56 2,2 /
() -	22
(SS, LL) -	39
()	066
()	130
	(AL)
	(TF)
	(TF)

МК40AL-AL/TF/TF/TF-H



Габаритные и монтажные повышающего насоса 2:1 МК40AL (корпус из алюминия)

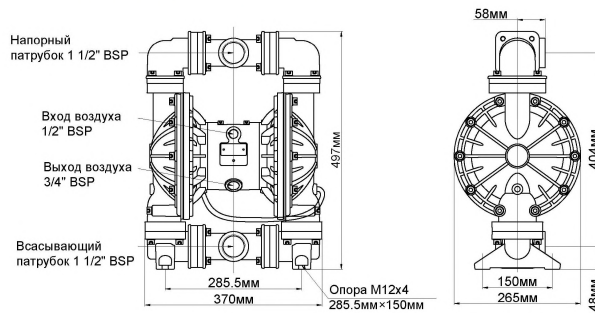

	178 / (10,68 /)
" "	5
" "	8
	5
/	1 1/2 " BSPT*
	1/2 " BSPT*
	160 . . .
	8,3
(AL-) -	20
(SS/LL-) -	31

*BSPT - British Standard Pipe

2:1 40

20°

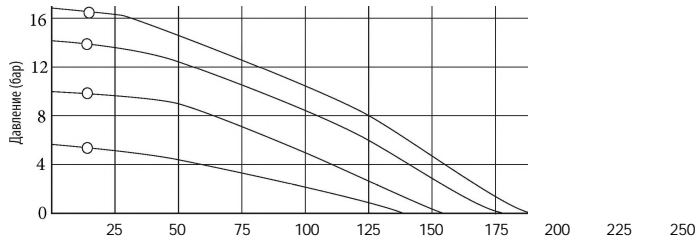

	0,56 2,2 /
() -	22
(SS, LL-) -	39
()	0,130
	(AL)
	(TF)
	(TF)

MK40AL-AL/VT/TF/VT



Габаритные и монтажные размеры насоса МК40 (корпус из алюминия)

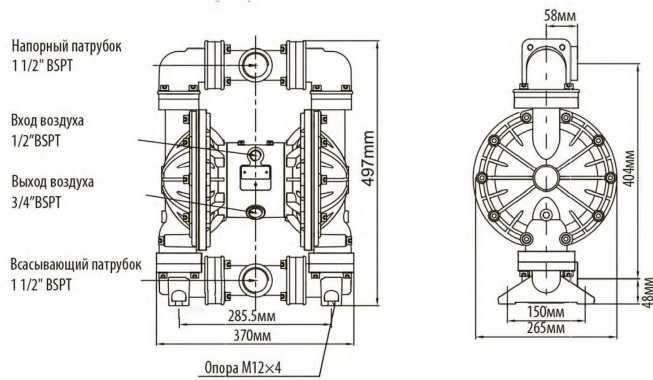

	358 / (21,48 /)
() " "	5
" " ()	8
	5
/	1-1/2 " BSPT*
	1/2 " BSPT*
	84 . . .
	8,4
()	31
304/316 - SS/LL) -	31
() -AL) -	20
() -AC) -	50

Кривые производительности насоса МК40

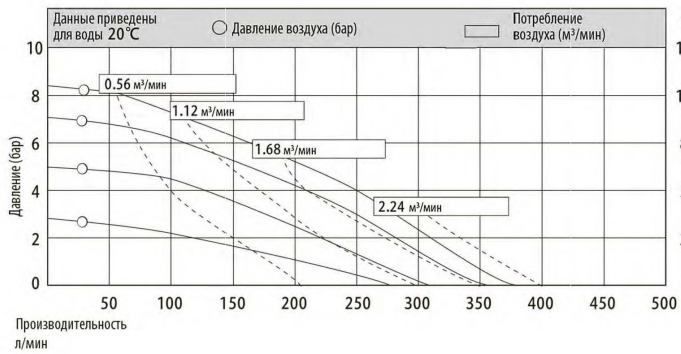

*BSPT - British Standard Pipe

	0,56	2,2
() -	22	
(SS, LL) -	39	
()	0 066	
()	0 130	
	(AL)	
	(VT)	
	(TF)	

МК40AL-LL/ST/ST/ST



Габаритные и монтажные размеры насоса МК40
(корпус из нержавеющей стали,
пневмодвигатель из алюминия)

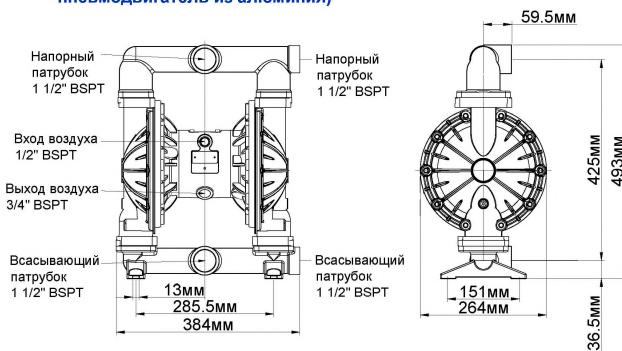

	358 / (21,48 /)
" ()	5
" ()	8
	5
/	1-1/2 " BSPT*
	1/2 " BSPT*
	84
	8,4
(31
304/316 - SS/LL) -	
(-AL) -	20
(-AC) -	50

Кривые производительности насоса МК40

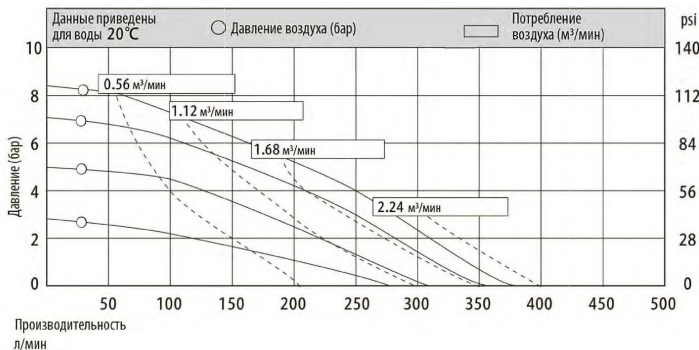

*BSPT - British Standard Pipe

	0,56	2,2	/
() -	22		
(SS, LL-) -	39		
()	0,066		
()	0,130		
	316 (LL)		
	(ST)		
	(ST)		

МК40АL-LL/TF/TF/TF



**Габаритные и монтажные размеры насоса МК40
(корпус из нержавеющей стали,
пневмодвигатель из алюминия)**

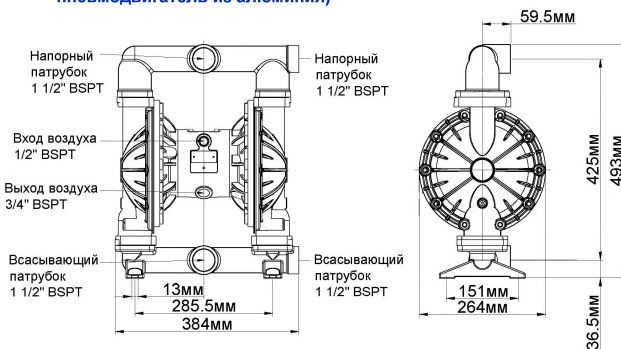

		358 / (21,48 /)
" ()	5	
" ()	8	
/	5	
		1-1/2 " BSPT*
		1/2 " BSPT*
		84 . . .
		8,4
(304/316 - SS/LL) -	31	
(-AL) -	20	
(-AC) -	50	

Кривые производительности насоса МК40

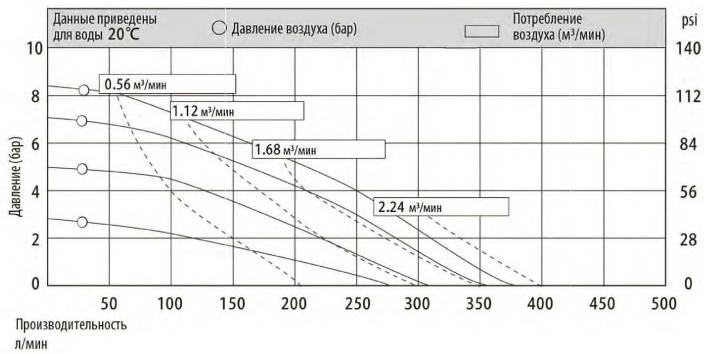

*BSPT - British Standard Pipe

		0,56	2,2	/
() -	22			
(SS, LL-) -	39			
()	0,066			
()	0,130			

316 (LL)
(TF)
(TF)

МК40AL-SS/HY/HY/HY



**Габаритные и монтажные размеры насоса МК40
(корпус из нержавеющей стали,
пневмодвигатель из алюминия)**

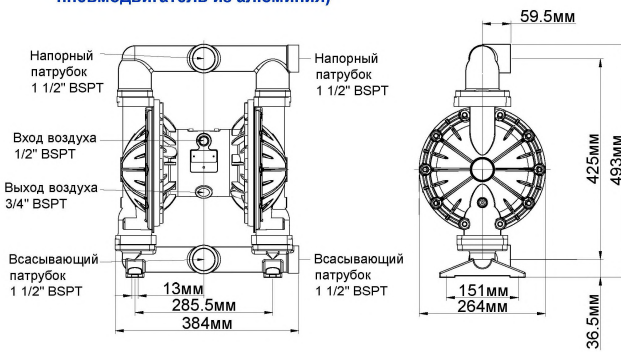

	358 / (21,48 /)
" ()	5
" ()	8
/	5
/	1-1/2 " BSPT*
/	1/2 " BSPT*
/	84
/	8,4
()	31
304/316 - SS/LL) -	
(-AL) -	20
(-AC) -	50

Кривые производительности насоса МК40

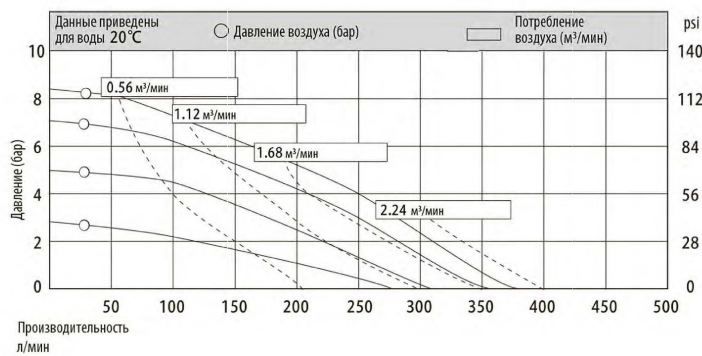

*BSPT - British Standard Pipe

	0,56	2,2	/
() -	22		
(SS, LL-) -	39		
()	0,066		
()	0,130		
	304 (SS)		
	(HY)		
	(HY)		

MK40AL-SS/ST/ST/ST



**Габаритные и монтажные размеры насоса МК40
(корпус из нержавеющей стали,
пневмодвигатель из алюминия)**

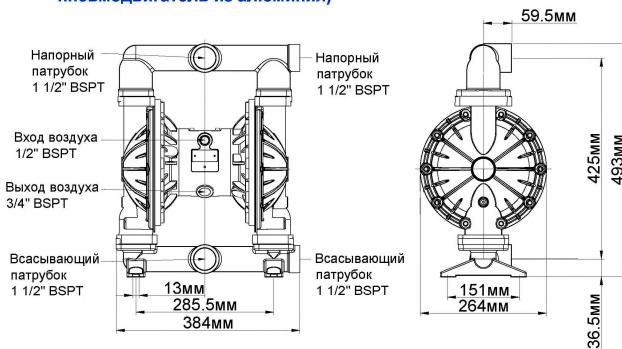

	358 / (21,48 /)
" ()	5
" ()	8
/	5
	1-1/2 " BSPT*
	1/2 " BSPT*
	84
	8,4
(31
304/316 - SS/LL) -	
(-AL) -	20
(-AC) -	50

Кривые производительности насоса МК40

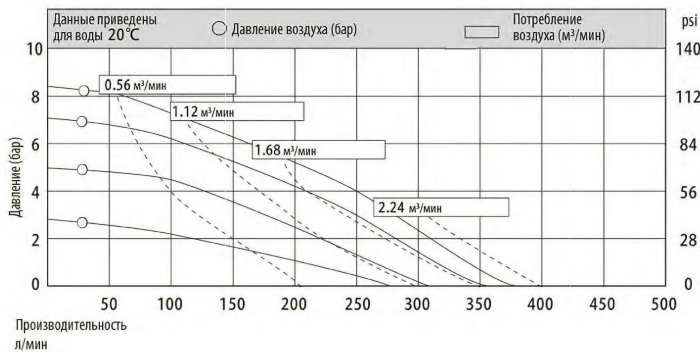

*BSPT - British Standard Pipe

	0,56	2,2	/
() -	22		
(SS, LL-) -	39		
()	0,066		
()	0,130		
	304 (SS)		
	(ST)		
	(ST)		

MK40AL-SS/TF/TF/TF



**Габаритные и монтажные размеры насоса МК40
(корпус из нержавеющей стали,
пневмодвигатель из алюминия)**

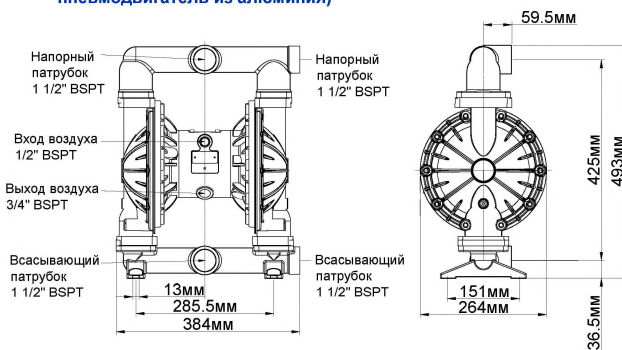

	358 / (21,48
)
" ()	5
" " ()	8
	5
/	1-1/2 " BSPT*
	1/2 " BSPT*
	84
	8,4
(31
304/316 - SS/LL) -	
(-AL) -	20
(-AC) -	50

Кривые производительности насоса МК40

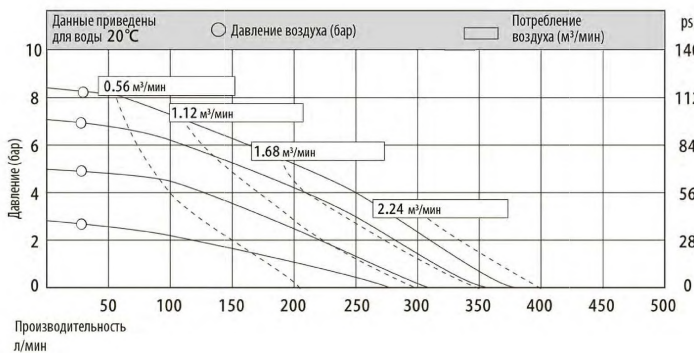

*BSPT - British Standard Pipe

	0,56	2,2	/
() -	22		
(SS, LL) -	39		
()	0,066		
()	0,130		

304 (SS)

(TF)

(TF)

MK40AL-SS/TF/TF/TF-H



MK40AL (

) 2:1

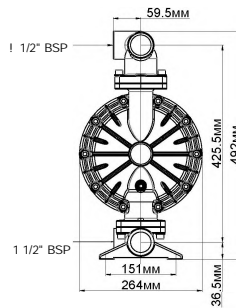
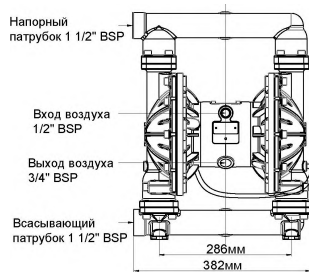

178 / (10,68 /)

" ()

5

" " ()

8

5

/ 1 1/2 " BSPT*

1/2 " BSPT*

160 . .

8,3

(AL-) -

20

(SS/LL-) -

31

*BSPT - British Standard Pipe

2:1 40

0,56 2,2 /

20°

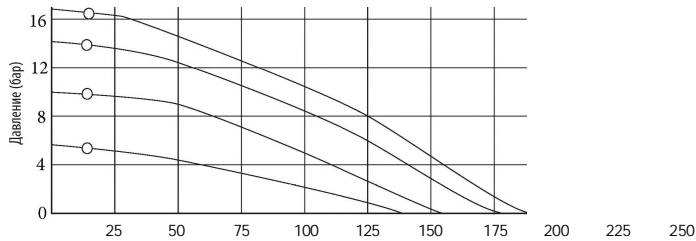

() -

22

(SS, LL-) -

39

()

0,130

304(SS)

(TF)

(TF)

/

MK40AL-SS/VT/TF/VT



**Габаритные и монтажные размеры насоса МК40
(корпус из нержавеющей стали,
пневмодвигатель из алюминия)**

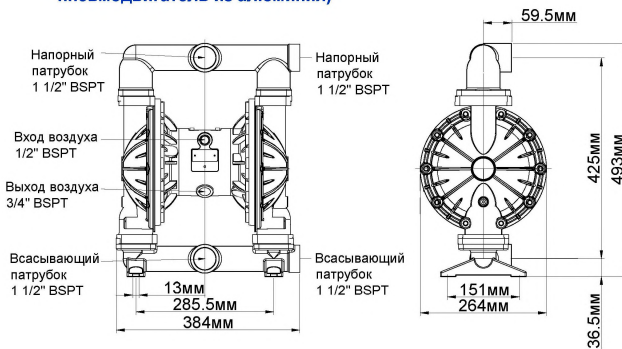

	358 / (21,48 /)
" ()	5
" ()	8
	5
/	1-1/2 " BSPT*
	1/2 " BSPT*
	84
	8,4
(304/316 - SS/LL) -	31
(-AL) -	20
(-AC) -	50

Кривые производительности насоса МК40

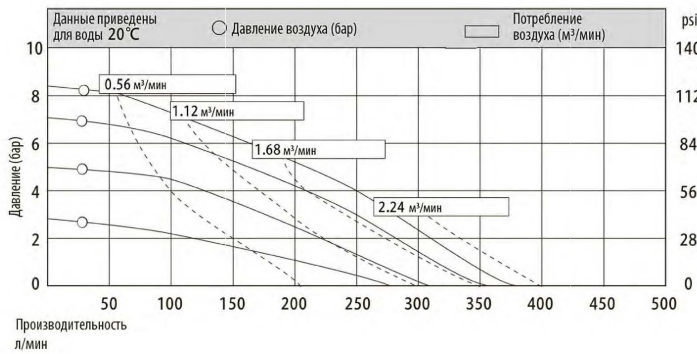

*BSPT - British Standard Pipe

	0,56	2,2	/
() -	22		
(SS, LL-) -	39		
()	0,066		
()	0,130		
	304 (SS)		
	(VT)		
	(TF)		

MK40SS-LL/HY/HY/HY

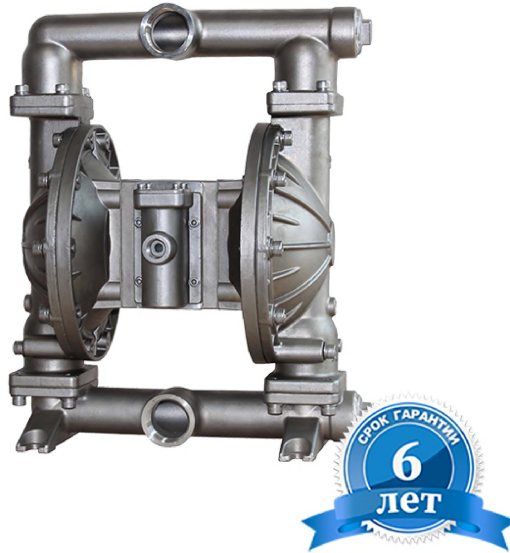

Габаритные и монтажные размеры насоса MK40SS (пневмодвигатель и корпус из нержавеющей стали)

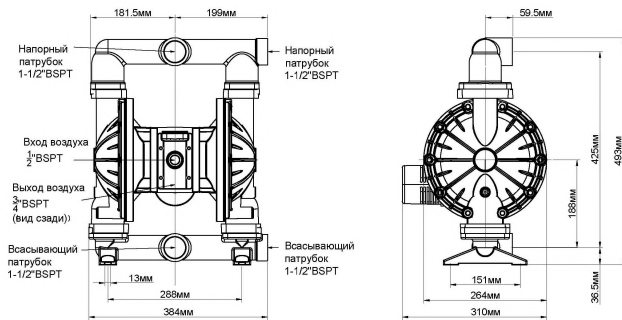

	358 / (21,48
)
" ()	5
" " ()	8
	5
/	1-1/2 " BSPT*
	1/2 " BSPT*
	84
	8,4
(31
304/316 - SS/LL) -	
(-AL) -	20
(-AC) -	50

Кривые производительности насоса MK40

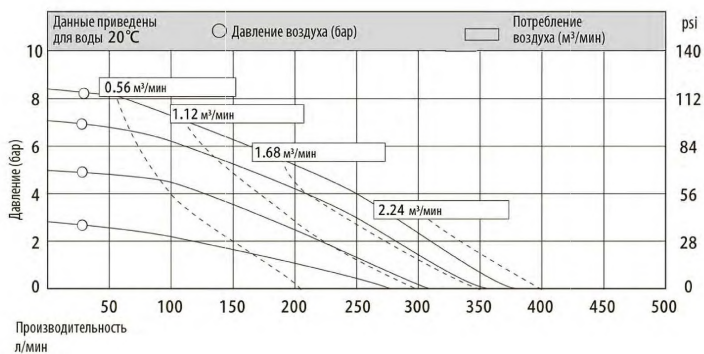

*BSPT - British Standard Pipe

	0,56	2,2	/
() -	22		
(SS, LL-) -	39		
()	0,066		
()	0,130		
	316 (LL)		
	(HY)		
	(HY)		

MK40SS-LL/ST/ST/ST

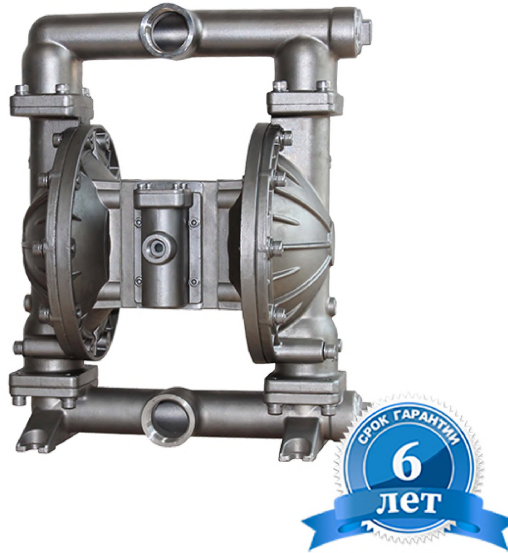

Габаритные и монтажные размеры насоса MK40SS (пневмодвигатель и корпус из нержавеющей стали)

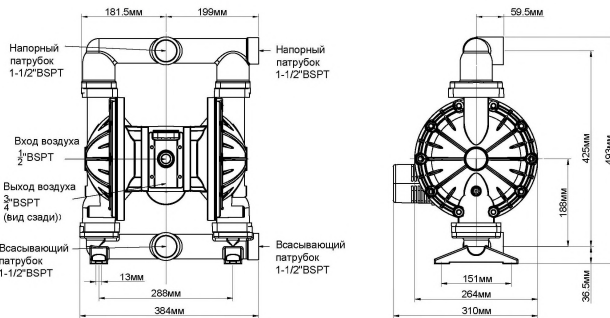

Кривые производительности насоса MK40

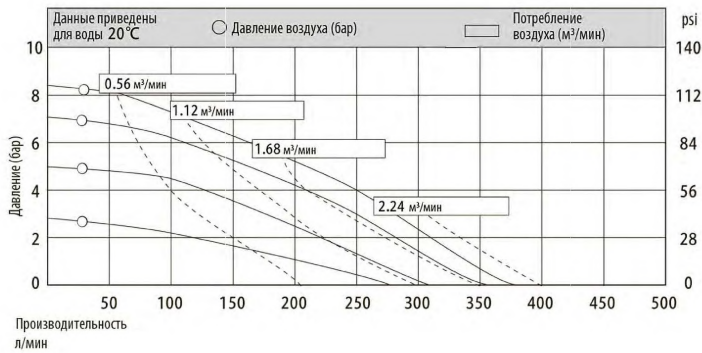

358 / ()	(21,48 /)
" ()	5
" ()	8
/	5
	1-1/2 " BSPT*
	1/2 " BSPT*
	84
	8,4
(304/316 - SS/LL) -	31
(-AL) -	20
(-AC) -	50
*BSPT - British Standard Pipe	
	0,56 2,2 /
() -	22
(SS, LL-) -	39
()	0,066
()	0,130
	316 (LL)
	(ST)
	(ST)

MK40SS-LL/TF/TF/TF

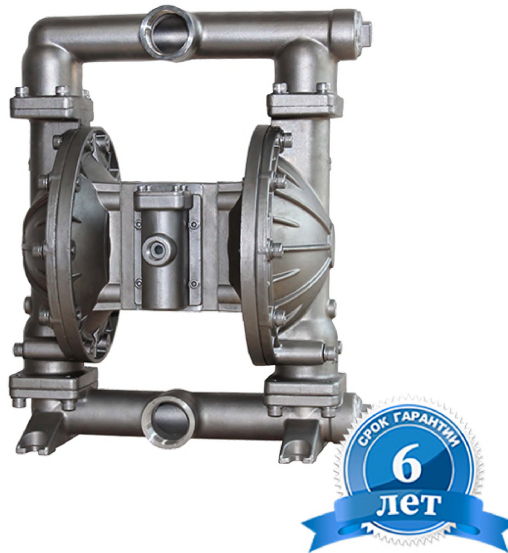

Габаритные и монтажные размеры насоса MK40SS (пневмодвигатель и корпус из нержавеющей стали)

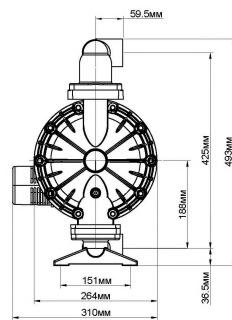
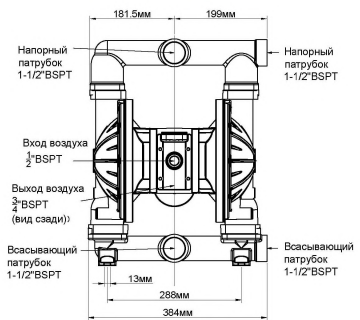

358 / (21,48 /)

" ()	5
" " ()	8
/	5
	1-1/2 " BSPT*
	1/2 " BSPT*
	84 . .
	8,4
(304/316 - SS/LL) -	31
(-AL)	20
(-AC) -	50

*BSPT - British Standard Pipe

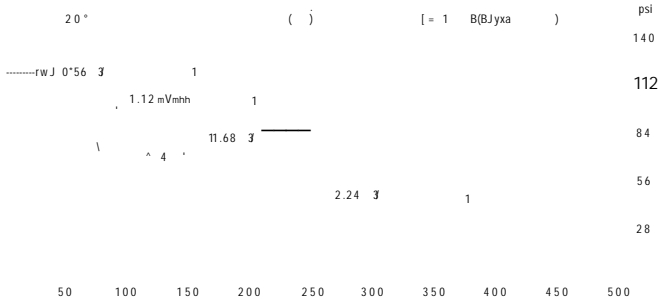

316 (LL)
(TF)
(TF)

MK40SS-LL/VT/TF/VT



Габаритные и монтажные размеры насоса MK40SS (пневмодвигатель и корпус из нержавеющей стали)

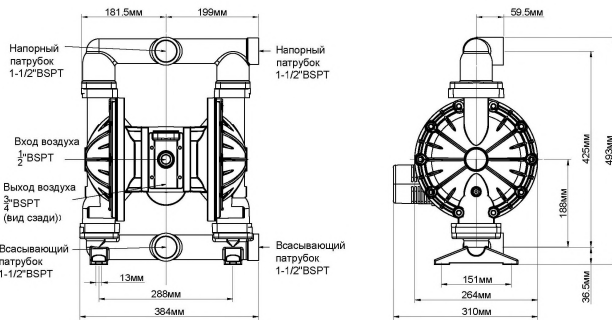

Кривые производительности насоса MK40

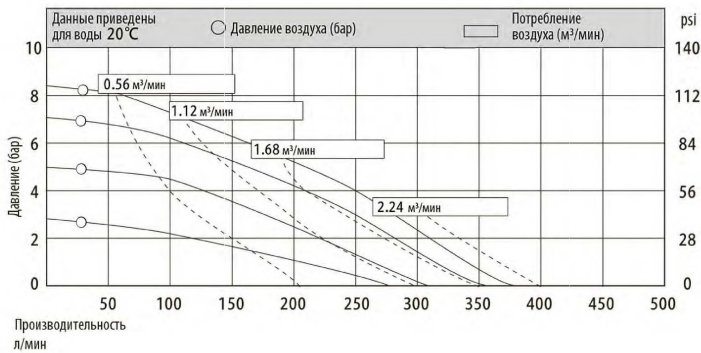

	358 / (21,48 /)
" ()	5
" ()	8
/	5
	1-1/2 " BSPT*
	1/2 " BSPT*
	84
	8,4
(304/316 - SS/LL) -	31
(-AL) -	20
(-AC) -	50
*BSPT - British Standard Pipe	
	0,56 2,2 /
() -	22
(SS, LL-) -	39
()	0,066
()	0,130
	316 (LL)
	(VT)
	(TF)

MK40SS-SS/HY/HY/HY



Габаритные и монтажные размеры насоса MK40SS (пневмодвигатель и корпус из нержавеющей стали)

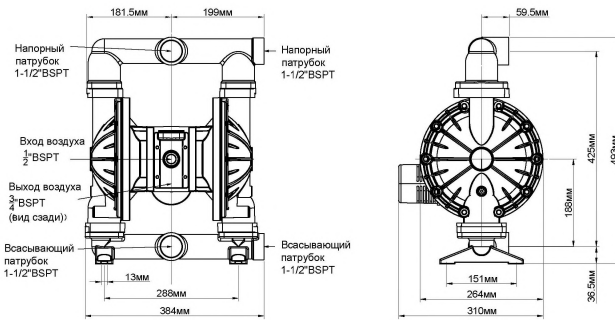

	358 / (21,48 /)
" ()	5
" ()	8
	5
/	1-1/2 " BSPT*
	1/2 " BSPT*
	84
	8,4
(31
304/316 - SS/LL) -	
(-AL) -	20
(-AC) -	50

Кривые производительности насоса MK40

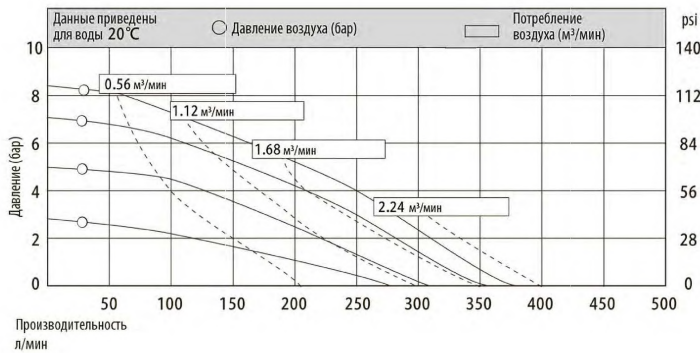

*BSPT - British Standard Pipe

	0,56	2,2	/
() -	22		
(SS, LL-) -	39		
()	0,066		
()	0,130		
	304 (SS)		
	(HY)		
	(HY)		

MK40SS-SS/ST/ST/ST

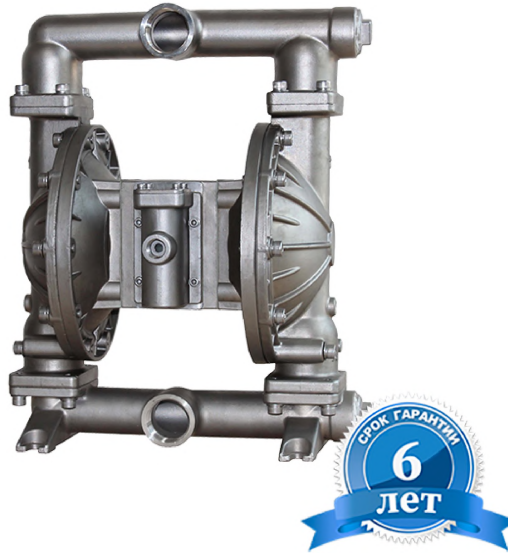

Габаритные и монтажные размеры насоса MK40SS (пневмодвигатель и корпус из нержавеющей стали)

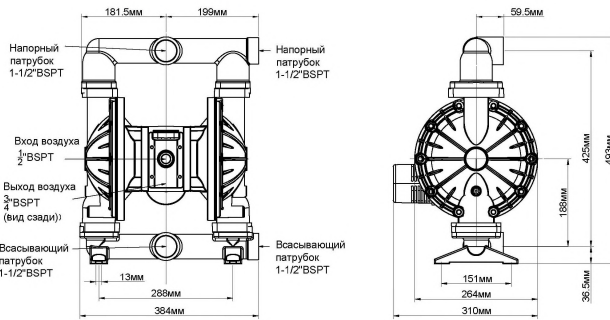

358 / (21,48 /)

" ()	5
" ()	8
/	5
	1-1/2 " BSPT*
	1/2 " BSPT*
	84
	8,4
(304/316 - SS/LL) -	31
(-AL) -	20
(-AC) -	50

Кривые производительности насоса MK40

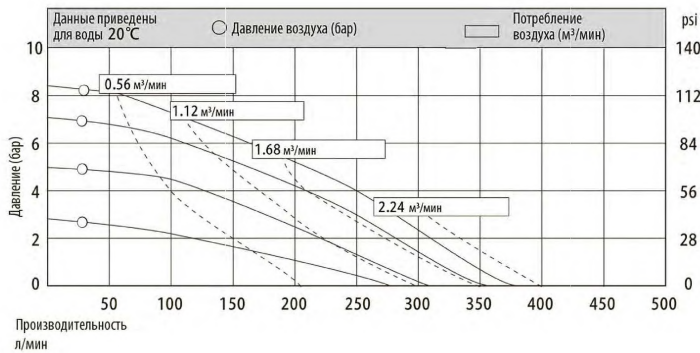

*BSPT - British Standard Pipe

0,56 2,2 /

() -	22
(SS, LL-) -	39
()	0,066
()	0,130

304 (SS)

(ST)

(ST)

MK40SS-SS/TF/TF/TF

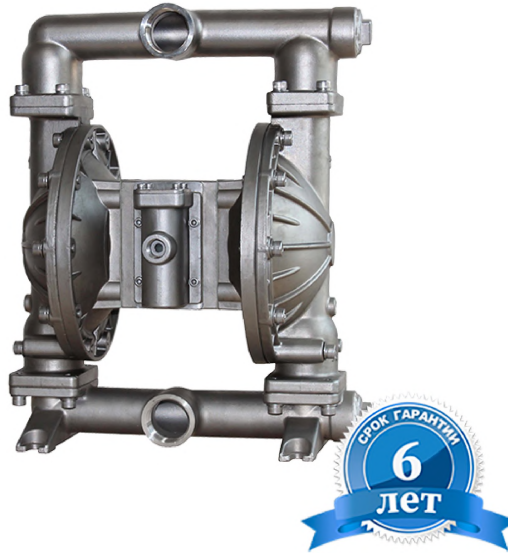

Габаритные и монтажные размеры насоса MK40SS (пневмодвигатель и корпус из нержавеющей стали)

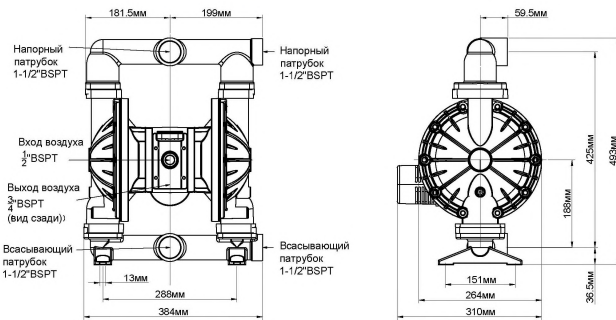

Кривые производительности насоса MK40

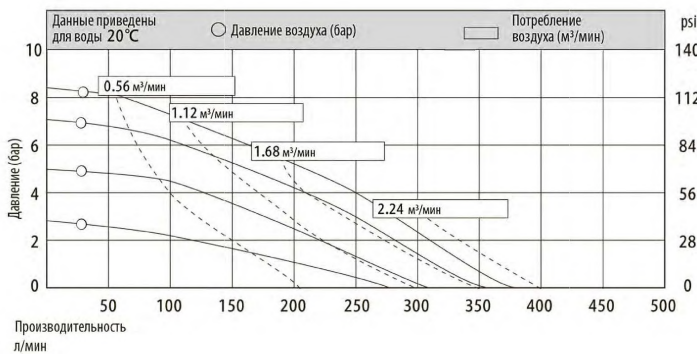

358 / (21,48 /)	" ()	5
" ()	" ()	8
/		5
		1-1/2 " BSPT*
		1/2 " BSPT*
		84 . . .
		8,4
(31
304/316 - SS/LL) -		
(-AL) -		20
(-AC) -		50

*BSPT - British Standard Pipe

() -	0,56	2,2	/
() -			22
(SS, LL-) -			39
()			0,066
()			0,130
			304 (SS)
			(TF)
			(TF)

MK40SS-SS/VT/TF/VT

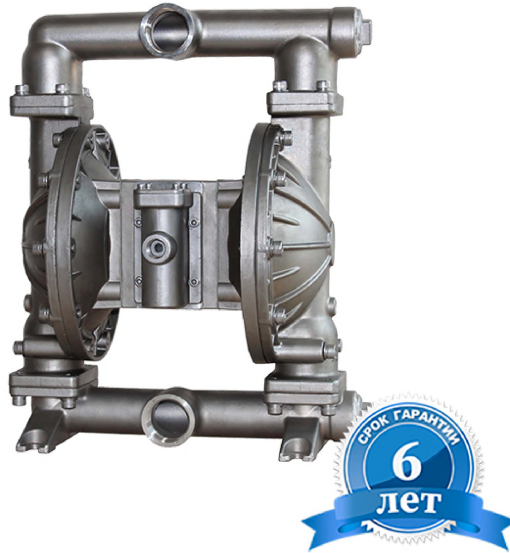

Габаритные и монтажные размеры насоса MK40SS (пневмодвигатель и корпус из нержавеющей стали)

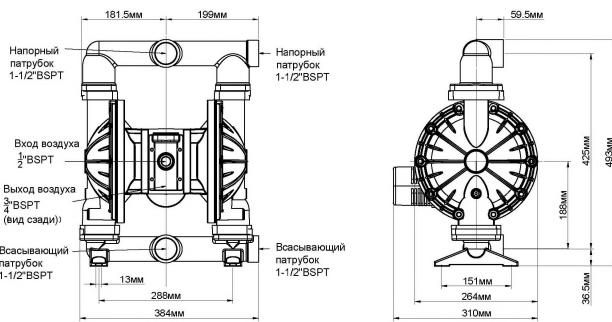

	358 / (21,48 /)
" ()	5
" ()	8
	5
/	1-1/2 " BSPT*
	1/2 " BSPT*
	84
	8,4
(304/316 - SS/LL) -	31
(-AL) -	20
(-AC) -	50

Кривые производительности насоса MK40

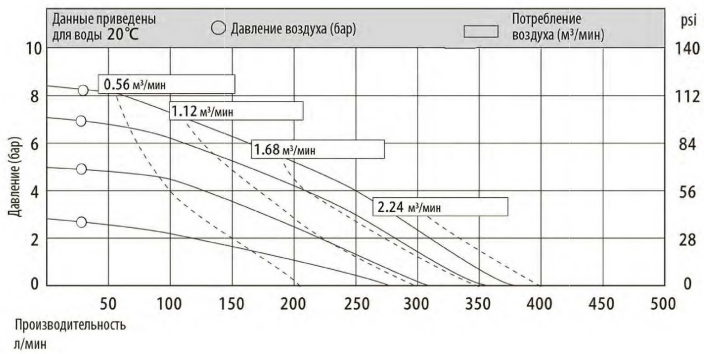

*BSPT - British Standard Pipe

	0,56	2,2	/
() -	22		
(SS, LL-) -	39		
()	0,066		
()	0,130		
	304 (SS)		
	(VT)		
	(TF)		

По вопросам продаж и поддержки обращайтесь:

(8182)63-90-72
(7172)727-132
(8512)99-46-04
(3852)73-04-60
(4722)40-23-64
(4832)59-03-52
(423)249-28-31
(844)278-03-48
(8172)26-41-59
(473)204-51-73
(343)384-55-89
(4932)77-34-06

(3412)26-03-58
(395)279-98-46
(843)206-01-48
(4012)72-03-81
(4842)92-23-67
(3842)65-04-62
(8332)68-02-04
(861)203-40-90
(391)204-63-61
(4712)77-13-04
(4742)52-20-81

(996)312-96-26-47

(3519)55-03-13
(495)268-04-70
(8152)59-64-93
(8552)20-53-41
(831)429-08-12
(3843)20-46-81
(383)227-86-73
(3812)21-46-40
(4862)44-53-42
(3532)37-68-04
(8412)22-31-16

(495)268-04-70

(342)205-81-47
- - (863)308-18-15
(4912)46-61-64
(846)206-03-16
- (812)309-46-40
(845)249-38-78
(8692)22-31-93
(3652)67-13-56
(4812)29-41-54
(862)225-72-31
(8652)20-65-13

(772)734-952-31

(3462)77-98-35
(4822)63-31-35
(3822)98-41-53
(4872)74-02-29
(3452)66-21-18
(8422)24-23-59
(347)229-48-12
(4212)92-98-04
(351)202-03-61
(8202)49-02-64
(4852)69-52-93

<https://jpump.nt-rt.ru/> || .

:eod@nt-rt.ru